

6軸運動控制轉接板

EPCIO-601-1 EPCIO-601-2

Features

- 6軸編碼器信號輸入轉接
- 6組D/A輸出信號轉接
- 6軸伺服驅動器(步進馬達驅動器)控制信號轉接
- 19點專用輸入及7點專用輸出信號轉接

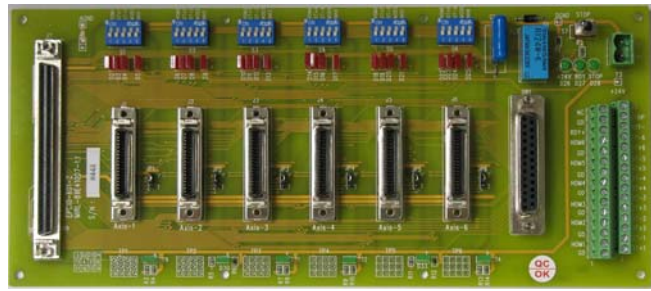

EPCIO-601-2

Introduction

EPCIO-601-1與EPCIO-601-2可作為工研院機械所開發之EPCIO-601、EPCIO-602、PMC32-600、PMC32-6000等6軸運動控制卡與伺服驅動器(步進馬達驅動器)、Encoder、LIO及D/A等週邊裝置之間的方便轉接之用。其中EPCIO-601-1為一萬用轉接板，經由適當的配線可與各型驅動器搭配使用；而EPCIO-601-2為一搭配Panasonic MINAS AC伺服驅動器*XX系列使用之專用轉接板，並且保留彈性亦可與其它型式之伺服驅動器(步進馬達驅動器)搭配使用。

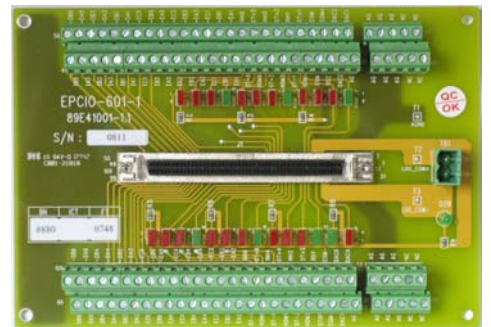

EPCIO-601-1

Specifications

- **Size :**
 - ◆ EPCIO-601-1 : 155mm x 107mm
 - ◆ EPCIO-601-2 : 245mm x 107mm
- **Motion : 6 axes**
- **D/A Channel : 6**
- **Encoder Input : 6 axes**
- **Local IO :**
 - ◆ Home Sensor Signal Inputs : 6
 - ◆ Positive Over Travel Signal Inputs : 6
 - ◆ Negative Over Travel Signal Inputs : 6
 - ◆ Inhibit Signal Outputs : 6
 - ◆ Emergency Stop Input : 1
 - ◆ Position Ready Output : 1

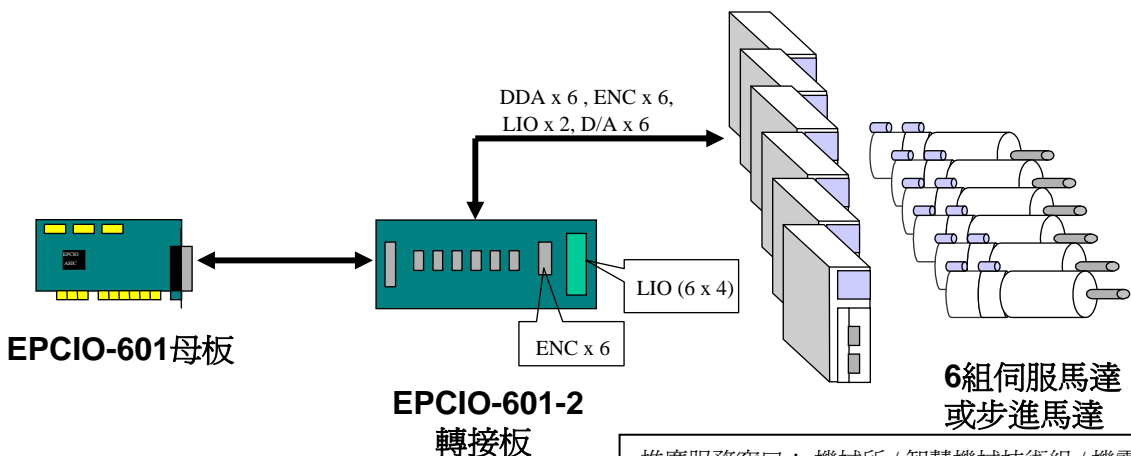

推廣服務窗口：機械所 / 智慧機械技術組 / 機電控制整合部
 聯絡人：陳英敏
 聯絡電話：03-5915931
 傳真號碼：03-5826594
 聯絡地址：新竹縣竹東鎮中興路四段195號11館F400
 網址：<http://www.epcio.com.tw>